

EPIC® POWER M17 A1

Conectori circulari pentru servomotoare și surse de alimentare

EPIC® M17 conector de forță cu montare pe tablou

Informații

Transfer mare de putere cu cele mai mici cerințe de spațiu

Contactele trebuie comandate separat

Fabricat în Germania

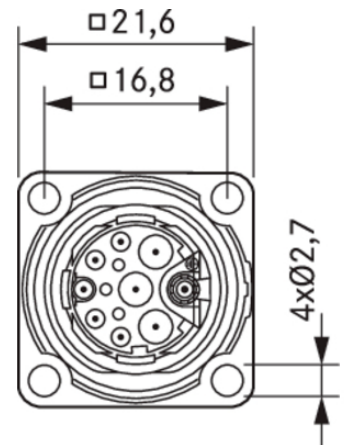
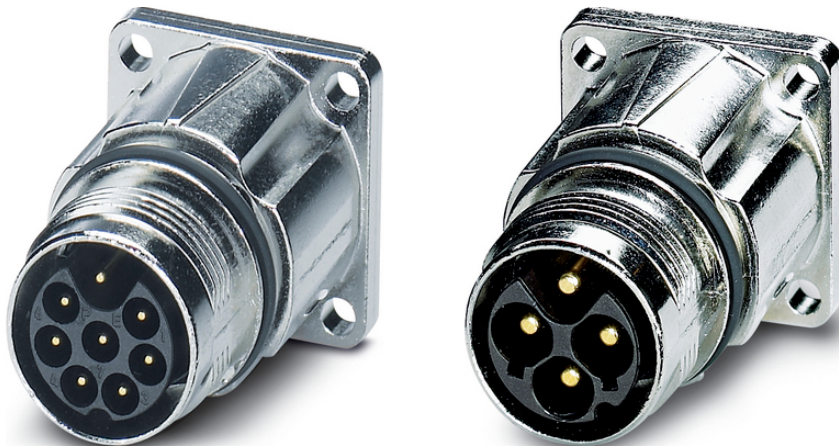

În părți mecanice în mișcare, conexiuni în instalații industriale



Rezistența mecanică



Preluare optimă a efortului de tracțiune



Cerința de spațiu



Interferența semnalelor



Impermeabil

Beneficii

Versiune cu mai puține contacte pentru curenți mari
senzor/actuator

Protecție EMC

Domeniul de utilizare

Servo mecanisme și aplicații servo

Procese tehnologice, producerea de mașini unelte

Date Tehnice

Clasificare ETIM 5:

ETIM 5.0 Class-ID: EC002635

Ultima actualizare (23.07.2024)

©2024 Lapp Group - all rights reserved.

Managementul de produs <http://lappromania.lappgroup.com>

Puteți găsi informațiile tehnice curente în foaia de date corespunzătoare.

PN 0456 / 02_03.16

EPIC® POWER M17 A1

	ETIM 5.0 Descrierea clasei: Conector circular (conector industrial)
Clasificare ETIM 6:	ETIM 6.0 Class-ID: EC002635 ETIM 6.0 Descrierea clasei: Conectori circulari (conectori industriali)
Tensiunea nominală (V):	630V:contacte 2mm și 1mm 60V: contacte 0,6mm
Tensiunea nominală de impuls:	6KV: contacte de 2 mm și 1 mm 1.5KV: 0.6mm contacte
Curent nominal (A):	3+PE: 20A, 5+PE/6+PE/7+PE:14A, 3+PE+5:14A/3,6A
Grad de poluare:	3
Contacte:	Alamă placată cu aur
Numărul contactelor:	3+PE, 5+PE, 6+PE, 7+PE, 3+PE+5 Contacte: 3+PE(2mm), 5+PE(1mm), 6+PE(1mm), 7+PE(1mm), 3+PE+5(1mm/0.6mm)
Metoda de fixare:	Sertizare: 3+PE: 0.5-2.5mm ² , 5+PE/6+PE/7+PE: 0.06-1mm ² , 3+P+5: 0.06-1/0.06-0.5mm ²
Material:	Carcasă: aliaj de zinc turnat sub presiune sau alamă, nichelate Insert: PA, Etanșare: FPM
Clasa de protecție:	IP 67
Cicluri de operare mecanică:	100
Gama de temperatură:	-40°C ÷ +125°C

Observație

Fotografiile și grafica nu sunt la scară și nu reprezintă imagini detaliate ale produsului respectiv. Prețurile sunt prețuri nete fără TVA și suprataxe. Comercializare către clienții parteneri de afaceri.

EPIC® POWER M17 A1

Articol nr.	Descriere articol	Tip de fixare	Configurația pinilor	Packaging unit
Tip M17 A1, montaj pe tablou, prin față				
44423075	EPIC® M17 mamă	Ø 2.7 mm (4x)	3+PE (contacte de 2mm)	5
44423070	EPIC® M17 tată	Ø 2.7 mm (4x)	3+PE (contacte de 2mm)	5
44423076	EPIC® M17 mamă	Ø 2.7 mm (4x)	5+PE (contacte de 1 mm)	5
44423071	EPIC® M17 tată	Ø 2.7 mm (4x)	5+PE (contacte de 1 mm)	5
44423077	EPIC® M17 mamă	Ø 2.7 mm (4x)	6+PE (contacte de 1 mm)	5
44423072	EPIC® M17 tată	Ø 2.7 mm (4x)	6+PE (contacte de 1 mm)	5
44423078	EPIC® M17 mamă	Ø 2.7 mm (4x)	7+PE (contacte de 1 mm)	5
44423073	EPIC® M17 tată	Ø 2.7 mm (4x)	7+PE (contacte de 1 mm)	5
44423079	EPIC® M17 mamă	Ø 2.7 mm (4x)	3+PE+5 (contacte de 1 mm/0,6 mm)	5

Ultima actualizare (23.07.2024)

©2024 Lapp Group - all rights reserved.

Managementul de produs <http://appromania.lappgroup.com>

Puteți găsi informațiile tehnice curente în foaia de date corespunzătoare.

PN 0456 / 02_03_16

EPIC® POWER M17 A1

