

## SKINDICHT® SKZ-M

SKINDICHT® SKZ-M, presetupă metrică din alamă nichelată, cu inel de etanșare incizat, asigură stabilitate mecanică ridicată și preluarea efortului de tracțiune

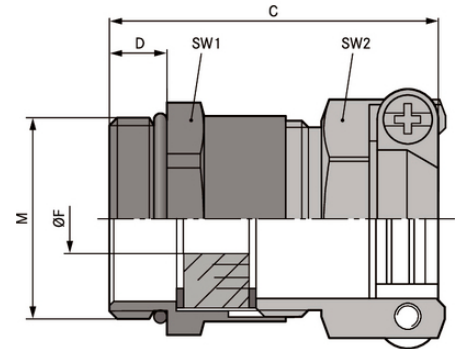

Rezistența mecanică



Preluare optimă a efortului de tracțiune

### Beneficii

Cu inel de etanșare incizat pentru ajustarea la mai multe diametre de cablu  
Fixare puternică  
Stabilitate mecanică mare

### Domeniul de utilizare

Presetupă cu sistem de fixare a cablului cu șurub, pentru utilizarea în condiții de exploatare dure.  
Șantieri  
Procese tehnologice  
Fabricarea motoarelor electrice

### Descrierea produsului

Filet metric conform cu DIN EN 60423  
Bază pentru informații tehnice: DIN IEC 62444

### Notă

SKINDICHT® SHZ-M-XL este similar cu SKINDICHT® SHZ-M, cu filet mai lung pentru pereți groși  
Se folosesc piulițele SKINDICHT® SM-M  
Exemplu informații pentru comandă: SKZ-M 16/9  
16 = Conectarea firului metric  
9 = Firul de funcționare PG

### Date Tehnice

Ultima actualizare (02.05.2024)  
©2024 Lapp Group - all rights reserved.  
Managementul de produs <http://lappromania.lappgroup.com>  
Puteți găsi informațiile tehnice curente în foaia de date corespunzătoare.  
PN 0456 / 02\_03.16

## SKINDICHT® SKZ-M

Clasificare ETIM 5:	ETIM 5.0 Class-ID: EC000441 ETIM 5.0 Descrierea clasei: presetupe
Clasificare ETIM 6:	ETIM 6.0 Clasă-ID: EC000441 ETIM 6.0 Descrierea clasei: Presetupe
Atenție:	Dimensiunile de instalare pot fi găsite în tabela T21
Material:	Corp: alamă nichelată Element de etanșare incizat: CR/NBT Garnitură: NBT
Clasa de protecție:	IP 55
Gama de temperatură:	-20°C la +80°C

### Observație

Fotografiile și grafica nu sunt la scară și nu reprezintă imagini detaliate ale produsului respectiv.  
Prețurile sunt prețuri nete fără TVA și suprataxe. Comercializare către clienții parteneri de afaceri.

## SKINDICHT® SKZ-M

Articol nr.	Denumire articol / dimensiuni	Ø F mm	Dimensiune de montaj maximă ( mm )	Filet PG	SW1/SW2 mm	Lungimea totală, C mm	Lungimea filetului, D ( mm )	Deschidere netă F ( mm )	Bucăți / UA
SKINDICHT® SKZ-M									
52106800	M 16 x 1,5	5.0 - 8.0	24	9	18 / 17	29.0	5	10.0	50
52106810	M 20 x 1,5	7.0 - 10.0	27	11	22 / 20	30.0	6	12.0	50
52106820	M 20 x 1,5	7.0 - 13.0	30	13,5	22 / 22	33.5	6	14.0	25
52106830	M 20 x 1,5	8.0 - 13.5	33	16	24 / 24	34.5	6	15.0	25
52106840	M 25 x 1,5	-	42	21	30 / 30	41.0	7	20.0	25
52106850	M 32 x 1,5	-	58	29	40 / 41	46.0	8	27.0	10
SKINDICHT® SKZ-M-XL									
52106805	M 16 x 1,5	5.0 - 8.0	24	9	18 / 17	34.0	10	10.0	50
52106815	M 20 x 1,5	7.0 - 10.0	27	11	22 / 20	34.0	10	12.0	50
52106825	M 20 x 1,5	7.0 - 13.0	30	13,5	22 / 22	37.5	10	14.0	25
52106835	M 20 x 1,5	8.0 - 13.5	33	16	24 / 24	38.5	10	15.0	25
52106845	M 25 x 1,5	-	42	21	30 / 30	45.0	11	20.0	25
52106855	M 32 x 1,5	-	58	29	40 / 41	51.0	13	27.0	10

Ultima actualizare (02.05.2024)

©2024 Lapp Group - all rights reserved.

Managementul de produs <http://appromania.lappgroup.com>Puteți găsi informațiile tehnice curente în foaia de date corespunzătoare.  
PN 0456 / 02\_03\_16